



**FEDERFIN TECH SRL**  
WINE · SPIRITS · OIL CLOSURE



**CAPSULE  
A VITE IN  
ALLUMINIO**  
ALUMINIUM SCREW CAPS











# L'AZIENDA The Company

Federfin Tech è nata dall'ispirazione di creare un'azienda produttrice di capsule in alluminio snella, tecnologicamente avanzata, innovativa in un settore in continua evoluzione e crescita.

Lo stabilimento produttivo di Tromello si avvale di macchinari modernissimi, altamente efficienti ed estremamente flessibili nei molteplici cambi di formato delle chiusure.

Il management dell'azienda si avvale di un'esperienza trentennale nell'ambito delle chiusure orientando la propria strategia aziendale al soddisfacimento delle innumerevoli richieste del cliente, sviluppando ed innovando direttamente i prodotti di linea con le più avanzate tecniche di marketing e packaging.

La struttura commerciale è composta da uffici situati in Francia, Germania, Austria, Italia, Spagna, Olanda, Norvegia, Russia, Messico, Stati Uniti, Vietnam, Cile, Argentina, raggiungendo il traguardo del miliardo e 400 milioni di tappi in alluminio venduti in tutto il mondo.

Lo spirito collaborativo e integrato delle risorse umane con le moderne tecnologie, coadiuvato da un forte spirito di squadra, fondato sulla trasparenza, fiducia, facilità di comunicazione e condivisione degli obiettivi fra i vari stakeholders, consente una grande flessibilità e capacità di adattamento alle varie richieste di un mercato particolarmente esigente.

Particolare attenzione è rivolta al riciclo totale delle materie prime che vengono impiegate durante il processo produttivo e all'attenzione scrupolosa del comparto emissioni-inquinamento attraverso l'utilizzo di modernissimi impianti di purificazione; l'applicazione di rigidi regolamenti sul rispetto di pulizia, ordine e igiene ha consentito nel 2015 l'orgoglioso ottenimento del documento internazionale Brc Global standard for packaging and packaging materials.

Federfin Tech was born from the inspiration to create a technically advanced streamlined aluminium capsule production company orientating its own strategy towards innovation in a continually evolving and growing sector.

The Tromello production plant uses the most modern machines, highly efficient and extremely flexible in the multiple changes of closure formats.

The company management utilises its thirty years of experience in the closure field orienting its business strategy to the satisfaction of the innumerable requests of the customer, developing and directly innovating the line products with the most advanced marketing and packaging techniques.

The commercial structure is composed of offices located in France, Germany, Austria, Italy, Spain, Holland, Norway, Russia, Mexico, the United States, Vietnam, Chile, Argentina, reaching the milestone of a billion and 400 million aluminum caps sold in worldwide.

The collaborative feeling of human resources integrated with modern technologies, supported by a strong team spirit, based on transparency, trust, ease of communication and sharing of objectives among the various stakeholders, allows a great flexibility and ability to adapt to the various requests of a particularly demanding market.

Particular attention is paid to the total recycling of the raw materials used during the production process and to the scrupulous regard of the emissions-pollution sector through the use of very modern purification plants; the application of strict regulations on compliance with cleanliness, order and hygiene has allowed in 2015 the proud achievement of the international Brc Global standard for packaging and packaging materials.

# REPARTO PRODUTTIVO Production department



I capannoni produttivi sono situati nella zona industriale di Tromello ed occupano un'area di 20.000 metri quadri, di cui 14.000 coperti con possibilità di futura ulteriore espansione; al suo interno il layout è stato concepito per una produzione interamente automatica, facendo uso di macchinari produttivi ad altissimo rendimento ma allo stesso tempo estremamente flessibili.

I macchinari installati nel reparto produttivo sono supportati dalla più avanzata tecnologia con pannelli di controllo elettronici e video camere nei punti particolarmente critici da tenere sotto costante controllo.

I principali macchinari comprendono:

- 18 presse di profonda e media imbutitura (in parte elettroniche di ultima generazione)
- 16 bordatrici multi mandrino
- 16 sugheratrici aspirate in continuo
- 13 stampe laterali offset per stampa a più colori
- 24 forni per stampa offset
- 3 taglierine fogli alluminio per produzione strisce
- 4 stampe a caldo per laterale e testa
- 2 tampografia con possibilità di rilievo su testa
- 3 assemblatrici per versatori e NRF
- 16 sistemi visione artificiale
- 6 macchine serigrafiche
- 1 linea stampa spray

Federfin Tech produce capsule a vite in alluminio per

chiudere bottiglie in vetro e PET e versatori in plastica di varie tipologie.

Insieme con le capsule a vite produce anche teste capsulatrici inox di vari tipi per la chiusura delle capsule sulle bottiglie.

The production sheds are in the industrial area of Tromello and occupy an area of 20,000 square meters, of which 14,000 are covered with the possibility of future further expansion; the inside layout has been designed for a fully automatic production, using highly efficient but at the same time extremely flexible production machinery.

The machines of the production department are equipped with the most advanced technology as electronic control panels and video cameras in particularly critical points to be kept under constant control.

The main machinery includes:

- 18 presses for deep and medium pressing (partly electronic of last generation)
- 16 multi-spindle edgebanders
- 16 continuously aspirated corker
- 13 offset side prints for multi-color printing
- 24 ovens for offset printing
- 3 cutters aluminum sheets for producing strips
- 4 hot prints for side and head
- 2 pad printing with possibility of relief on head
- 3 assemblers for pourers and NRF
- 16 artificial vision systems
- 6 screen printing machines
- 1 spray print line

Federfin Tech produces aluminum screw caps to close glass and PET bottles and plastic pourers of various types. With the screw capsules it also produces a various stainless steel capping heads for closing the capsules on the bottles.

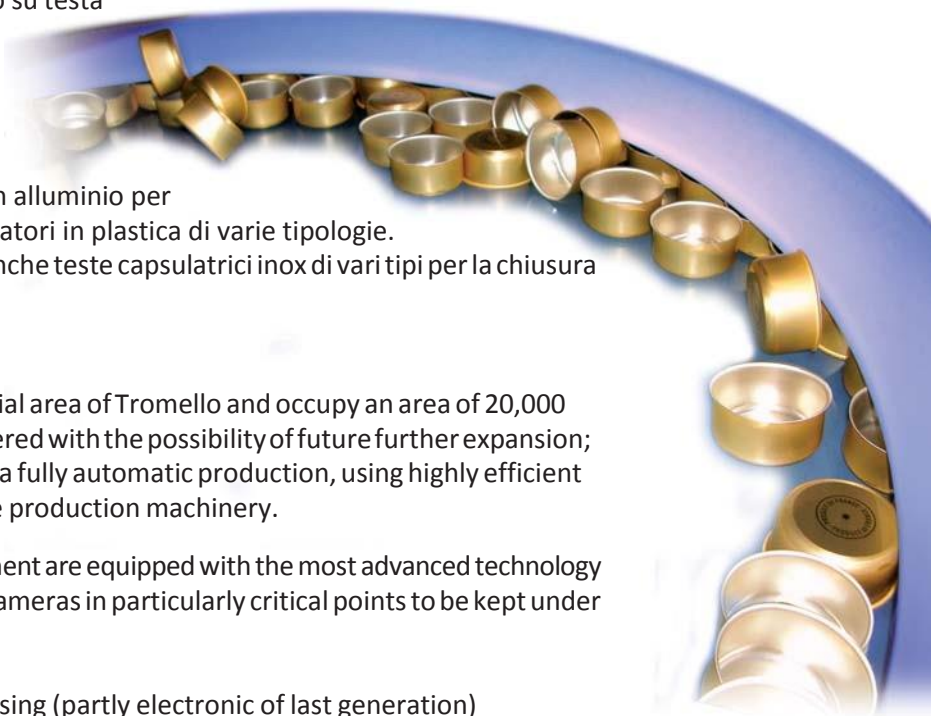

# CAPSULE IN ALLUMINIO PER VINO

Caps in aluminium for wine

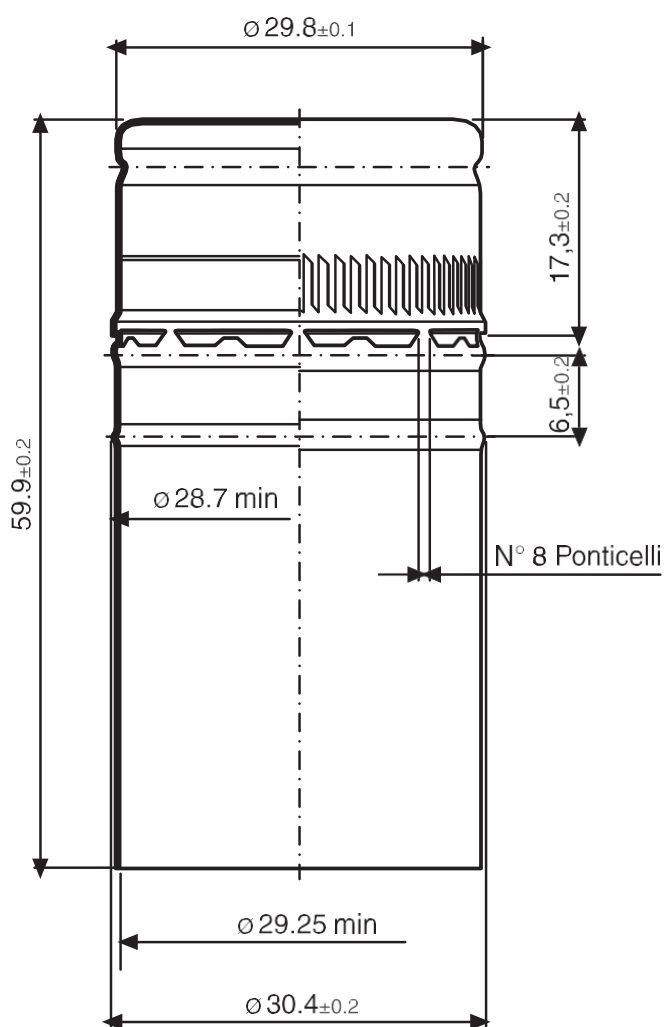

**STARVIN®** è la linea di **capsule a vite in alluminio** per il settore enologico, realizzando un prodotto innovativo e moderno nel campo delle chiusure per bottiglie.

Le capsule a vite in alluminio sono di facile apertura e chiusura e mantengono a lungo la qualità del prodotto vinicolo.

Il materiale impiegato è l'alluminio, che rende questo prodotto 100% riciclabile.

Ogni capsula per vino è decorabile e personalizzabile.

**STARVIN®** is the line of **crew**

**fitting caps** for the oenological sector, manufacturing an innovative and modern product in the field of closures for bottles.

Screw fitting caps in aluminium are easy to open and close and keep wine product quality high over time.

The material used is aluminium, which makes this product 100% recyclable.

Each capsule can be decorated and customised thanks to the most innovative and recent printing methods.



# CAPSULE IN ALLUMINIO PER VINO FRIZZANTE

Caps in aluminium for sparkling wine

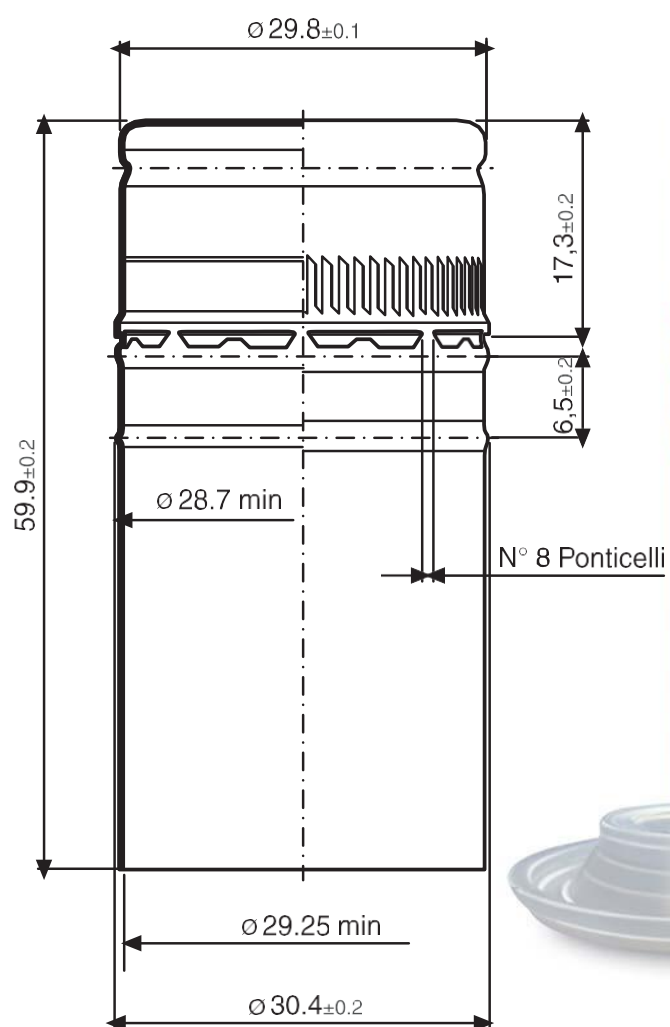



Federfin Tech produce capsule in alluminio per **vini frizzanti**, unendo capacità tecniche e capacità di rispondere ai cambiamenti richiesti dal mercato enologico e dal settore beverage.

Le capsule per vini frizzanti dispongono di un nuovo tipo di guarnizione in polietilene che garantisce la corretta pressurizzazione dei vini frizzanti. La guarnizione assicura vini sempre frizzanti preservando le bollicine.

Federfin Tech produces caps in aluminium for **sparkling wines** by bringing together techniques and capabilities for responding to the changes requested by the oenological market and the beverage sector.

Caps for sparkling wines have a new kind of seal which ensures proper pressurising of sparkling wines. The seal ensures that wine continues to sparkle by keeping the fizz.



# CAPSULE IN ALLUMINIO PER OLIO

Caps in aluminium for oil

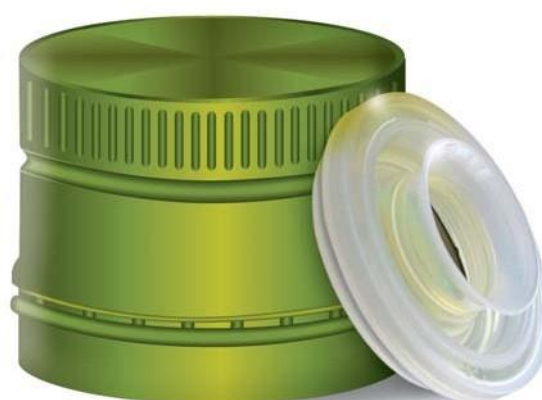
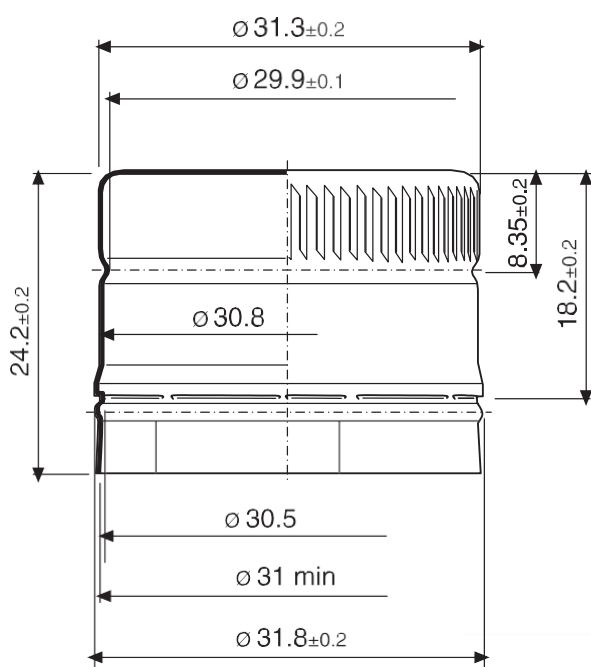



Federfin Tech produce **capsule lunghe e corte per olio** con diametri variabili tra i 31,5 mm e i 35 mm e versatori personalizzati come da richiesta del cliente.

Grazie alla collaborazione con rinomate aziende del settore, ha sviluppato nuovi dispositivi, come quello antigoccia, che garantiscono elevate performance qualitative. Le capsule per olio, come tutte le altre capsule prodotte da Federfin Tech, sono personalizzabili con diverse tecniche di stampa.

Federfin Tech produces **long and short caps for oil** with diameters that go from 31.5 mm to 35 mm and customised pourers as requested by the customer.

Thanks to collaboration with well-known firms in the sector, it has developed new devices, such as drip-free one, that ensure high quality performance.

Caps for oil, as all the other caps produced by Federfin Tech, are customisable via various printing techniques.



# CAPSULE IN ALLUMINIO PER ACETO

Caps in aluminium for vinegar

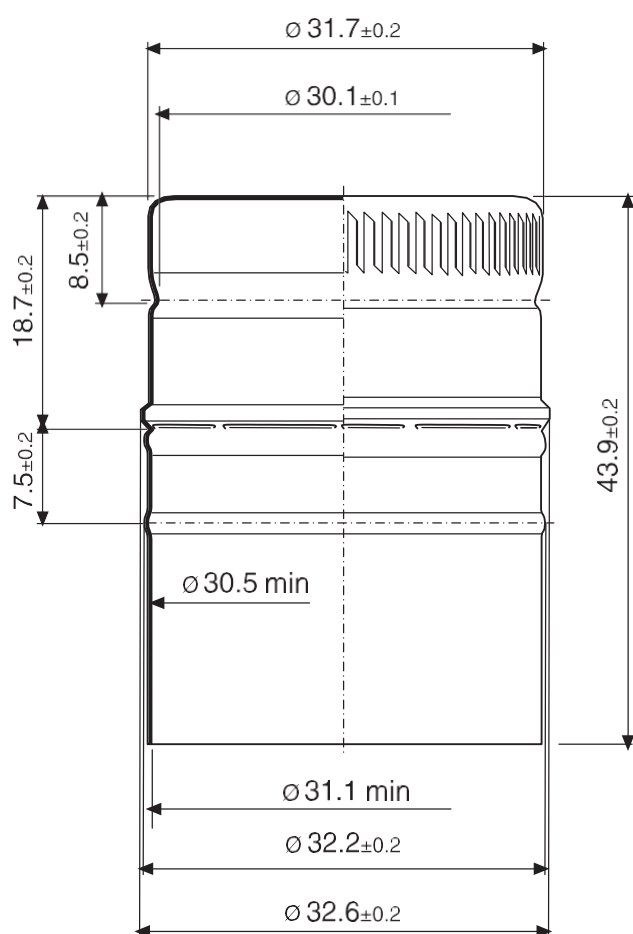



Federfin Tech produce **capsule lunghe e corte per aceto** con diametri variabili tra i 31,5 mm e i 35 mm e versatori personalizzati in base alle esigenze del cliente.

Federfin Tech è impegnata nella costante ricerca di soluzioni innovative per migliorare le prestazioni dei versatori.

Le capsule per aceto, come tutte le altre capsule prodotte da Federfin Tech, sono personalizzabili con diverse tecniche di stampa.

Federfin Tech produces **long and short caps for vinegard** with diameters that go from 31.5 mm to 35 mm and customised pourers as requested by the customer.

Federfin Tech is committed to constant research for innovative solutions to improve the performance of pourers.

Caps for oil and vinegar, as all the other caps produced by FederfinTech, are customisable via various printing techniques.



# CAPSULE IN ALLUMINIO PER LIQUORI

Caps in aluminium for liqueurs

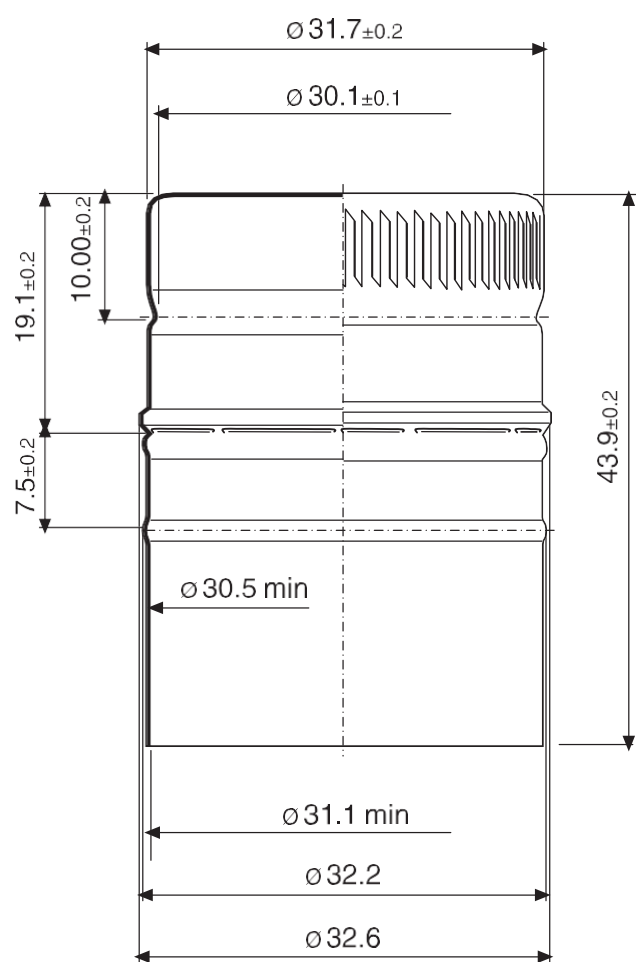



Federfin Tech disegna e realizza capsule in alluminio per **alcolici e superalcolici**, come amari, liquori, distillati, ecc.

FederfinTech offre un'ampia gamma di personalizzazioni, eseguibili con svariate metodologie di stampa.

Federfin Tech ha inoltre sviluppato un nuovo versatore anti-riempimento, chiamato NRF, con differenti livelli di protezione e guarnizioni speciali, per un maggior controllo del flusso durante il versamento del liquido.

Federfin Tech designs and manufactures caps in aluminium for **alcoholic and super-alcoholic** beverages such as amaros, liqueurs, distilled products, etc.

Federfin Tech offers a wide range of customising effects that can be achieved with various methods of printing.

Federfin Tech has also developed a new anti-fill pourer, called NRF, with different levels of protection and special seals for greater flow control while pouring the liquid.



# CAPSULE DI SICUREZZA PERSONALIZZATE

Customised safety caps

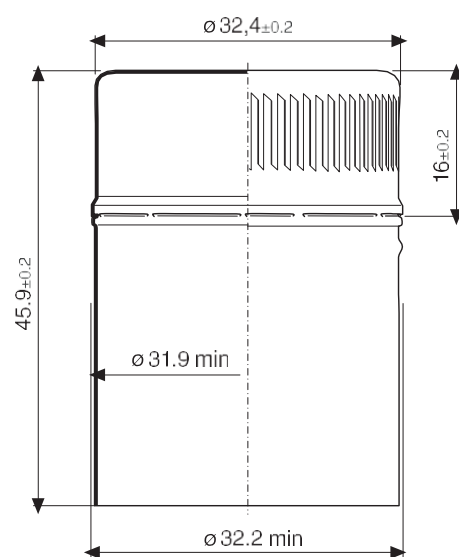
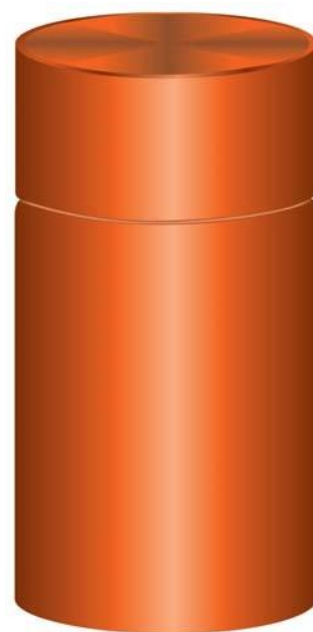
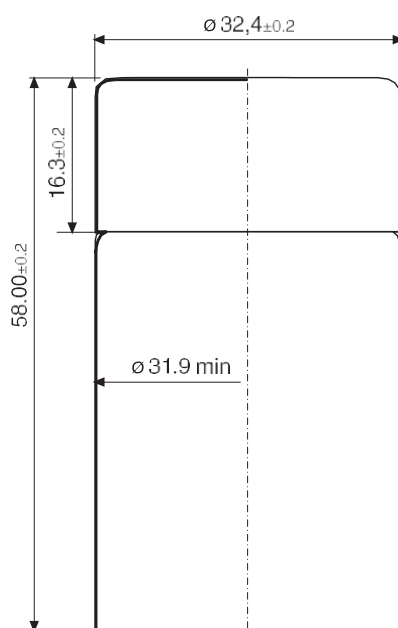
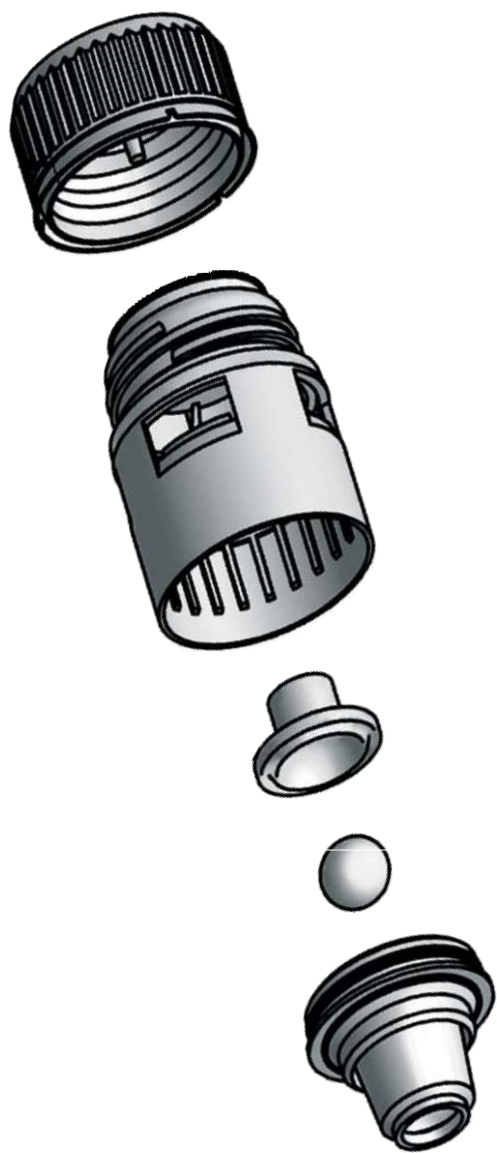



Federfin Tech produce **capsule di sicurezza in alluminio**,

completamente personalizzabili.

Le capsule presentano diverse opzioni di sicurezza come:

- Doppia sfera
- Doppia valvola più sfera
- Valvola più due sfere
- Doppio labbro

Le caratteristiche di questi dispositivi sono:

- Chiusura ermetica inviolabile
- Tempo di svuotamento molto rapido
- Decorazioni personalizzabili
- Impossibile da rimuovere
- Facile applicazione

Federfin Tech produces **safety caps in aluminium** that are fully customisable.

The caps have various safety options such as:

- Dual sphere
- Dual valve plus sphere
- Valve plus two spheres
- Dual lip

The characteristics of these devices are:

- Inviolable hermetic closing
- Very rapid emptying time
- Customisable decorations
- Impossible to remove
- Easy to apply



# HOT FOIL



L'immagine della chiusura è parte fondamentale nella buona riuscita della vendita. Per questo abbiamo investito moltissimo per migliorare e sviluppare possibilità di personalizzazione del tappo.

Un'evoluzione nella stampa è rappresentata dalla stampa **hot foil**, che consiste in una innovativa tecnica di stampa applicabile sia sulla testa che sul laterale, caratterizzata da una particolare brillantezza e capacità di personalizzazione della capsula a vite.

The image of the closure is a fundamental part in the successful outcome of the sale. For this, we have invested a great deal to improve and develop cap personalisation possibilities.

An evolution in the printing is represented by **hot foil** press, which consists of an innovative printing technique, applicable both to the top and the side, characterised by a particular brilliance and capacity for personalisation of the screw cap.



# RILIEVO

Embossing



Un ulteriore tipo di personalizzazione consiste nella finitura in **rilievo** della testa della capsula. Le nostre macchine, totalmente innovative, consentono innumerevoli realizzazioni di rilievi a seconda delle esigenze dei clienti con ottima precisione. Il rilievo può contemporaneamente essere rifinito in tampografia o in stampa a caldo a seconda del tipo di finitura opaca o brillante concordata con il cliente.

A further type of personalisation is in the **embossed finish** of the top of the cap. Our totally innovative machines allow innumerable embossed productions with excellent precision, according to the needs of clients.

The embossing can be simultaneously finished in pad printing or in hot press, according to the type of opaque or brilliant finish agreed with the client.

# SPRAY COLOR



Spray Color è una nuova vasta gamma di **colori metallizzati** classici e di tendenza proposta da FederfinTech. Le capsule grezze vengono colorate a spruzzo con una tecnologia all'avanguardia.

Spray colour is a new, vast range of traditional and trendy **metallic colours** offered by Federfin Tech. The raw caps are spray coloured through cutting-edge technology.







# INK JET

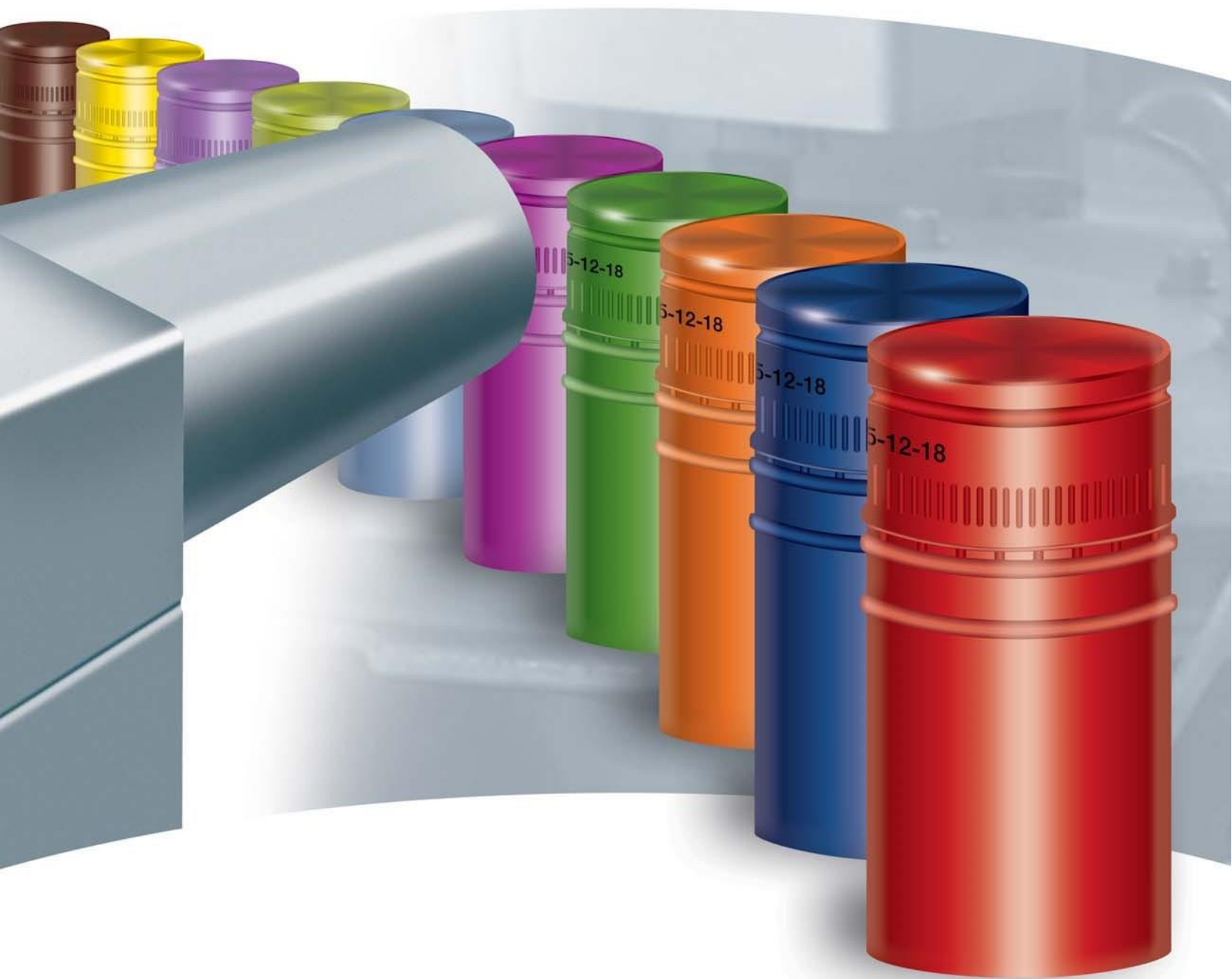

Federfin Tech stampa il **registro di imbottigliamento**, un codice imposto dal mercato italiano anche per le cantine che necessitano di chiudere bassi quantitativi di bottiglie.

Questa nuova tecnologia consente di stampare in nero sui colori standard come rosso, oro, blu, verde, bordeaux, giallo, antracite, argento e altri numerosi colori.

Federfin Tech prints the **bottling record**, a code required by the Italian market also for cellars that need to close small numbers of bottles.

This new technology allows printing in black on standard colours such as red, gold, blue, green, bordeaux red, yellow, anthracite, silver and many other colours.



# TESTE CAPSULATRICI

Capping heads



La Federfin Tech srl, con l'esperienza più che trentennale dei propri tecnici, è in grado di fornire anche le testine capsulatrici appositamente studiate per avere una applicazione perfetta delle chiusure a vite.

Le nostre teste capsulatrici hanno quattro bracci che portano i rullini filettatori e ribaditori. La pressione di ogni rullino può essere regolata singolarmente. Sono particolarmente compatte e possono essere costruite normalmente in bronzo oppure nel nuovo tipo in acciaio inox.

Possibilità di chiusura capsule dal diametro 18 mm al diametro 43 mm.

Il premibocca può essere di tipo no cap no roll per evitare di danneggiare la filettatura in mancanza di capsula sulla bottiglia.

Il tipo di attacco alla macchina capsulatrice è costruito secondo gli standard correnti; attacchi speciali a richiesta.

Federfin Tech srl, with the more than thirty years of experience of his technicians, produces also the capping heads, that have been studied just to close in a perfect way aluminium screw caps. Our capping heads have four arms with two threading rollers and two finishing seamer rollers. The pression of each roller can be adjusted separately.

Our capping heads are very compact and are produced normally in bronze or in the new type in stainless steel. Possibility to close aluminium screw caps from a diameter of 18 mm to a diameter of 43 mm.

The pressure block could be type no cap no roll to avoid to damage the screw because there is no cap on the bottle.

Type of joint with capping machine follows the standard type; special joint on request.

<b>CATEGORY</b>	<b>SIZE</b>	<b>LINER / POURER</b>
<b>SPIRITS</b>	18 X 12	EPE / SARANEX
<b>SPIRITS</b>	25 X 17	EPE / SARANEX
<b>SOFT DRINKS</b>	28 X 15	MASTICE / COMPOUND
<b>SPIRITS</b>	28 X 18	EPE / SARANEX
<b>WINE / SPIRITS</b>	30 X 22	EPE / SARANEX
<b>SPIRITS</b>	30 X 35 EXTRADEEP	EPE / PLASTIC LINER / NOT REF. POURER
<b>WINE / SPIRITS</b>	31,5 X 18	EPE / SARANEX / PLASTIC LINER
<b>WINE / SPIRITS</b>	31,5 X 24	EPE / SARANEX / PLASTIC LINER
<b>SPIRITS</b>	35 X 32	EPE / SARANEX
<b>WINE / SPIRITS</b>	22 X 30	EPE / SARANEX
<b>WINE / SPIRITS</b>	25 X 33	EPE / SARANEX
<b>WINE / SPIRITS</b>	25 X 43	EPE / SARANEX
<b>WINE / SPIRITS</b>	28 X 38 STD / DEEP / MCA	EPE / SARANEX / PLASTIC LINER
<b>WINE / SPIRITS</b>	28 X 44 STD / DEEP / MCA	EPE / SARANEX / PLASTIC LINER
<b>WINE / SPIRITS</b>	28 X 50 STD / DEEP / MCA	EPE / SARANEX / PLASTIC LINER
<b>WINE / SPIRITS</b>	28 X 55 STD / DEEP / MCA	EPE / SARANEX / PLASTIC LINER



<b>CATEGORY</b>	<b>SIZE</b>	<b>LINER / POURER</b>
<b>WINE / SPIRITS</b>	28 X 60 STD / DEEP / MCA	EPE / SARANEX / PLASTIC LINER
<b>WINE / SPIRITS</b>	30 X 44 STD / DEEP / POURER	EPE / SARANEX / TINFOIL / PLASTIC LINER / NOT REF. POURER
<b>WINE / SPIRITS</b>	30 X 50 STD / DEEP / POURER	EPE / SARANEX / TINFOIL / PLASTIC LINER / NOT REF. POURER
<b>WINE / SPIRITS</b>	30 X 55 STD / DEEP / POURER	EPE / SARANEX / TINFOIL / PLASTIC LINER / NOT REF. POURER
<b>WINE / SPIRITS</b>	30 X 60 STD / DEEP / POURER	EPE / SARANEX / TINFOIL / PLASTIC LINER / NOT REF. POURER
<b>SPIRITS</b>	31,5 X 38 STD / DEEP / POURER	EPE / PLASTIC LINER / NOT REF. POURER
<b>SPIRITS</b>	31,5 X 41 STD / DEEP / POURER	EPE / PLASTIC LINER / NOT REF. POURER
<b>SPIRITS</b>	31,5 X 44 STD / DEEP / POURER	EPE / PLASTIC LINER / NOT REF. POURER
<b>SPIRITS</b>	31,5 X 50 STD / DEEP / POURER	EPE / PLASTIC LINER / NOT REF. POURER
<b>SPIRITS</b>	31,5 X 55 STD / DEEP / POURER	EPE / PLASTIC LINER / NOT REF. POURER
<b>SPIRITS</b>	31,5 X 60 STD / DEEP / POURER	EPE / PLASTIC LINER / NOT REF. POURER
<b>OIL / SPIRITS</b>	31,5 X 24 POURER	OIL / VINEGAR / SPIRIT POURER
<b>OIL / SPIRITS</b>	31,5 X 44 POURER	OIL / VINEGAR / SPIRIT POURER
<b>OIL / SPIRITS</b>	35 X 23 POURER	OIL / VINEGAR / SPIRIT POURER
<b>SPIRITS</b>	32 X 46 NOT REFILLABLE	NOT REFILLABLE POURER
<b>SPIRITS</b>	32 X 58 NOT REFILLABLE	NOT REFILLABLE POURER









CLOSE THE WORLD

**FEDERFINTECH srl**  
27020 Tromello · Pavia · Italy  
Via Artigianato, 8  
Tel. 0039 0382 809064/809124  
Fax 0039 0382 809856  
[info@federfintech.com](mailto:info@federfintech.com)  
[www.federfintech.com](http://www.federfintech.com)